



Bedienungs-, Installationsanleitung
Smarte Torsteuerung Modell: ND-GC-1S

DE



SCAN ME

App Node Devices Smart Home



1. Hinweise zur Bedienungsanleitung	2
2. Sicherheit	3
2.1 Bestimmungsgemäße Verwendung	3
2.1 Haftungsbeschränkung	3
2.2 Gefahren	3
2.3 Verhalten im Notfall	3
2.4 Personenqualifikation	3
2.5 Sicherheitshinweise	3
3. Gerätebeschreibung	4
4. Installation und Inbetriebnahme	5
4.1 Montage	5
4.2 Inbetriebnahme	5
5. Elektrischer Anschluß	6
5.1 Versorgung und Verbraucher - 230V	6
5.2 Sensor- und Steuereingänge - 12V	6
6. Parameter und Funktionen	7
6.1 Sicherheitseingänge	7
6.2 Vorendschalter	7
6.3 IN1 - Sicherheitseingang	7
6.4 IN2 - Sicherheitseingang / Vorendschalter / Endschalter	7
6.5 IN3 - Sicherheitseingang / Fahrzeugdetektion / Vorendschalter / Endschalter	7
6.6 IN4 - Lichttaster / Bedientaster Torstellung	7
6.7 IN5 - Bedientaster Torstellung	8
6.8 Sensortest	8
6.9 Fehlerbehandlung	8
6.10 Fahrzeugdetektion	8
6.11 Torlaufzeit	8
6.12 Automatisches Schließen	9
6.13 Lüftungssteuerung	9
6.14 Einbruchalarmierung	9
6.15 Automatisches Öffnen und Schließen per App (Geofencing)	9
6.16 Beleuchtung	10
6.17 Handsender einlernen	10
6.18 WLAN Modes	10
6.19 Benutzerberechtigungen	11
6.20 Zeitplan WLAN Modes	11
6.21 Zeitplan Torstellung	11
6.22 Sensorspannung Energiesparmodus	11
6.23 Werkseinstellungen	11
7. Technische Daten	12
8. Problembehandlung	14
9. Wartung	14
10. Entsorgung	14

Die Nichtbeachtung dieser Anleitung kann zu schweren Verletzungen, Brand oder Schäden am Gerät verursachen.

Bewahren Sie die Anleitung für die weitere Nutzung immer in unmittelbarer Nähe des Geräts auf. Wenn Sie das Gerät an Dritte weitergeben, geben Sie unbedingt diese Anleitung mit.

Beachten Sie landesspezifische Richtlinien und Gesetze.

Die aktuelle Version der Anleitung und die EU-Konformitätserklärung können Sie unter folgendem Link herunterladen:

<https://www.nodedevices.de/?ID=2021000100011>



Symbole

Die folgenden Symbole und Signalworte werden in dieser Anleitung verwendet.



Warnung! Lebensgefahr durch elektrische Spannung. Gefährdung mit einem hohen Risikograd, die wenn sie nicht vermieden wird, den Tod oder eine schwere Verletzung zur Folge haben kann.



Vorsicht! Gefährdung mit einem mittlerem Risikograd, die wenn sie nicht vermieden wird, den Tod oder eine schwere Verletzung zur Folge haben kann.



Dieses Symbol weiß auf nützliche Informationen für den Installateur und Bediener hin



Anleitung beachten

Lesen Sie diese Anleitung vor der Inbetriebnahme und Verwendung sorgfältig durch.

2. Sicherheit

2.1 Bestimmungsgemäße Verwendung

Das Gerät ist für den universellen Einsatz zur elektrischen Ansteuerung von 230V Wechselstrom- / Rohrmotoren bestimmt. Typische Anwendungsbereiche sind Toranlagen wie z.B.: Roll-, Dreh-, Schiebe-, falt-, Schwing- und Kipptore sowie Rollläden und Markisen in privaten Haushalten sowie Industriebereichen.

2.1 Haftungsbeschränkung

Bei Nichtbeachtung der in dieser Anleitung angegebenen Hinweise und Informationen, bei nicht bestimmungsgemäßem Gebrauch oder bei Einsatz außerhalb des vorgesehenen Verwendungszwecks, lehnt der Hersteller die Gewährleistung für Schäden am Produkt ab. Die Haftung für Folgeschäden an Elementen aller Art oder Personen ist ausgeschlossen.

Das Entfernen der Leiterplattenabdeckung im Gehäuseinneren ist nur für Fachpersonal genehmigt.

Die Verantwortung der sicheren Konfiguration, Inbetriebnahme und der Betrieb des Geräts unterliegt dem Betreiber.

2.2 Gefahren



Erstickungsgefahr!

Folienbeutel und Kleinteile von Kleinkindern fernhalten! Kinder können sich z.B. Kunststoffbeutel über den Kopf ziehen oder Kleinteile verschlucken.

Brandgefahr!

Alle Kunststoffteile bestehen aus brennbaren Materialien. Nicht dem offenen Feuer oder einer anderen Hitzequelle aussetzen.

Verletzungsgefahr!

Gehen Sie mit dem benötigten Werkzeugen vorsichtig um! Bei falscher Verwendung besteht die Gefahr, dass Sie sich damit verletzen, z. B. schneiden.

2.3 Verhalten im Notfall

1. Trennen Sie das Gerät von der Netzeinspeisung oder betätigen Sie den NOT-AUS / NOTHALT.
2. Schließen Sie das Gerät nicht wieder an den Netzanschluß an.
3. Kontaktieren Sie einen Fachbetrieb.

2.4 Personenqualifikation

Personen, die dieses Gerät verwenden, müssen diese Anleitung gelesen und verstanden haben.

2.5 Sicherheitshinweise

- Das Gehäuse des Geräts darf nur geöffnet werden, wenn die Steuerung vom Netz getrennt und gegen Wiedereinschalten gesichert ist!
- Das Gerät ist für den universellen Einsatz hergestellt und könnte in einem unsicheren Zustand betrieben werden. Erst die Konfiguration für den spezifischen Einsatz stellt die Sicherheit und Funktion sicher.
- Das Gerät ist Teil einer Toranlage, erst die Zusammenführung von Motor, Sicherheits- und Steuerelementen wird diese nach der Maschinenrichtlinie zur „vollständigen Maschine“.
- Die Einhaltung und Erklärung der CE-Konformität liegt in der Verantwortung des Monteur / Installateur, dieser ist bei der Herstellung der verwendungsfertigen Toranlage zuständig.
- Automatiktür – Das Tor kann sich unerwartet in Bewegung setzen, halten Sie deshalb den Bewegungsbereich des Tors immer frei.
- Das Gerät ist zur Verwendung durch Kinder ab dem Alter von 8 Jahren und durch Personen mit eingeschränkten körperlichen, sensorischen und geistigen Fähigkeiten sowie durch Personen ohne Erfahrung oder Kenntnisse geeignet, wenn diese entsprechend beaufsichtigt oder in die sichere Anwendung des Antriebs eingewiesen werden und wenn alle etwaigen Gefahren berücksichtigt worden sind. Kinder dürfen mit dem Antrieb nicht spielen.
- Die Reinigung und Wartung durch den Benutzer darf nicht durch Kinder durchgeführt werden.
- Verwenden Sie den Antrieb nicht, wenn eine Reparatur oder eine Einstellung erforderlich ist, da es bei einem Montagefehler zu Verletzungen kommen kann.
- Betreiben Sie das Gerät nicht in explosionsgefährdeten Räumen oder Bereichen.
- Bewahren Sie Batterien/Knopfbatterien/Akkus an einem Ort außerhalb der Reichweite von Kindern oder Haustieren auf. Diese können sonst verschluckt werden.
- Lebensgefahr! Sollte es dennoch zu einem Verschlucken kommen, wenden Sie sich unverzüglich an einen Arzt oder gehen Sie in die Notaufnahme des Krankenhauses.
- Achten Sie darauf, Batterien nicht kurzzuschließen, in ein Feuer zu werfen oder neu aufzuladen. Hierbei besteht Explosionsgefahr.
- Entfernen Sie keine Sicherheitszeichen, Aufkleber oder Etiketten vom Gerät. Halten Sie alle Kennzeichnungen in einem lesbaren Zustand.
- Das Gerät muss über eine Fehlerstromschutzrichtung (RCD) mit einem Bemessungsfehlerstrom von 30mA versorgt werden.

3. Gerätebeschreibung

Die Steuerung ist für den universellen Einsatz in Toranlagen konzipiert. Die Steuerung kann per Bedientaster, Funkhandsender oder per App erfolgen, worüber auch die Parametrierung erfolgt. Die Steuerung verfügt über weitere Funktionen und Anschlußmöglichkeiten.

- Steuerung per Funkhandsender Fix-Code + Rollingcode
- Steuerung über WAN + LAN
- Steuerung mit lokalem Bedientaster
- Motorabschaltung per Laufzeit oder externe Endschalter
- 3 Sicherheitseingänge
- Sensortest vor jeder Abwärtsbewegung konfigurierbar
- Automatisches Schließen
- Automatisierte Lüftungsstellung
- Anschlußmöglichkeit von 1~ Wechselstrommotor
- Beleuchtungssteuerung
- Motor- und Relais-Funktionsüberwachung
- Zeitplan Torposition
- Zeitplan WiFi-Betrieb (WLAN an / WLAN aus / Accesspoint)
- Automatisches Öffnen + Schließen (Geofencing)
- Einbruchalarmierung
- Benachrichtigungen über Statusänderungen
- Diagnose / Fehlererkennung
- Updatefähig
- Energiesparmodus
- Benutzersteuerung
- Fahrtenzähler

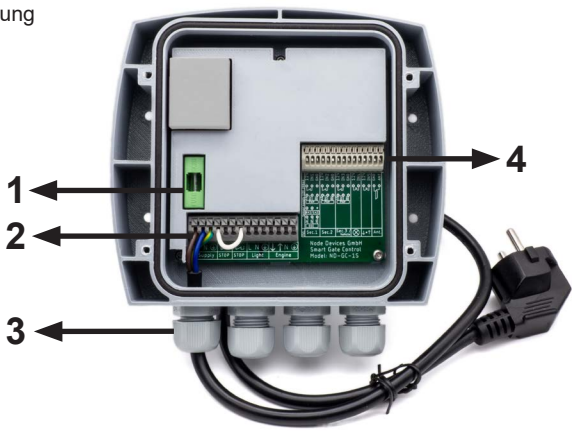

1	Gerätesicherung
2	Anschlußklemmen - Versorgung und Verbraucher
3	Kabeleinlässe
4	Anschlußklemmen - Sensor- und Steuereingänge

4. Installation und Inbetriebnahme

Die Installation der Toranlage ist nach den zur Montage aktuellen Normen durchzuführen. Es muss nach Maßgabe der Vorschriften des Einsatzlandes durch einen qualifizierten Gebäudeautomatisierungstechniker installiert, eingestellt und freigegeben werden.



Warnung!

Der elektrische Anschluß des Gerätes darf nur von einer Elektrofachkraft vorgenommen werden!



Die Steuerung kann in der Werkseinstellung ohne die Verwendung einer App als herkömmliche Steuerung ohne WLAN verwendet werden. Kann die Steuerung nicht in der Standard-Konfiguration verwendet werden, ist die Parametrierung per App notwendig.

4.1 Montage

Befestigen Sie das Gerät an den dafür vorgesehenen Befestigungspunkten an einer Wand. Die Leitungseinführungen sollten optimalerweise nach unten gerichtet sein. Verwenden Sie zur Befestigung Schrauben mit flachem Kopf oder verwenden Sie eine Unterlegscheibe. Ziehen Sie Gehäuseschrauben nur mäßig an, um den Kunststoff nicht zu beschädigen.

Achten Sie bei der Montage des Gehäusedeckels auf festen Sitz der Dichtung innerhalb der Nut und entfernen Sie Verschmutzungen.

4.2 Inbetriebnahme

1. Anschlußarbeiten durchführen

Die Kabel sind in die dafür vorgesehenen Kabeleinlässe einzuführen. Achten Sie bei der Leitungsführung stets auf einen ausreichend großen Abstand zwischen Klein- und Niederspannungsleitungen.

2. Netzspannung einschalten

Das Gerät stellt für 30min einen WLAN-Zugriffspunkt bereit

3. Smartphone mit dem WLAN-Zugriffspunkt der Steuerung verbinden

Die Verbindungseinstellungen sind auf der Produktkennzeichnung hinterlegt. Diese ist auf dem Gerätegehäuse oder auf der ersten Seite dieser Anleitung zu finden.

Groß- und Kleinschreibung beachten!

SSID = Seriennummer

Passwort = Erste 8 Stellen der UID

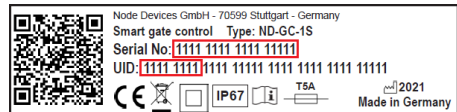

4. Installieren und Starten der App „Node Devices“

Das Gerät per QR-Code oder durch manuelle Eingabe hinzufügen.

Standard Passwort: „0000“

5. Parametrierung und Einstellarbeiten durchführen

6. Passwörter für Monteur, Bediener und Gast festlegen

7. WLAN-Modus anpassen

8. Das Gerät ist jetzt eingerichtet!

5. Elektrischer Anschluß

5.1 Versorgung und Verbraucher - 230V

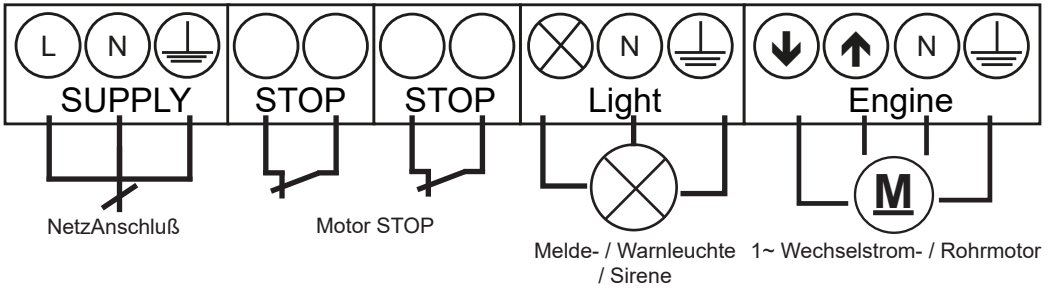

Motor STOP: Einpolige Motorabschaltung für bspw. NOT-HALT / Absturzsicherung

5.2 Sensor- und Steuereingänge - 12V

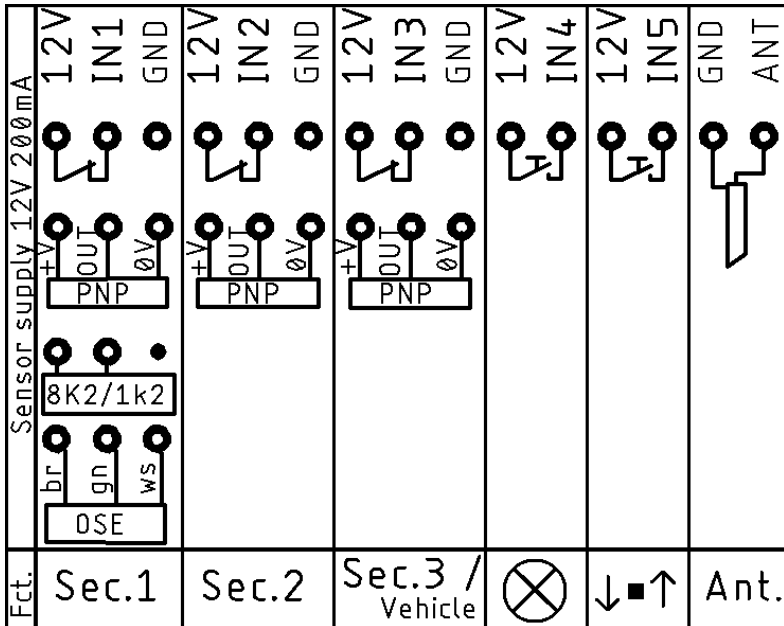

Vorsicht!

Anpassung der Eingangskonfiguration müssen Parametriert werden.

6. Parameter und Funktionen

6.1 Sicherheitseingänge

Beschreibung	Wird bei Schließen-Fahrten ein Fehler detektiert stoppt / reversiert das Tor.
--------------	---

6.2 Vorendschalter

Beschreibung	Solange der Vorendschalter betätigt ist, wird IN1 Sicherheitseingang deaktiviert / „gebrückt“. Diese Einstellung kann für die Schließkantensicherung notwendig sein.
--------------	---

6.3 IN1 - Sicherheitseingang

Beschreibung	Anschlußmöglichkeiten: - 8.2 / 1.2 kOhm Sicherheitskontaktleiste - Potentialfreier Öffnerkontakt oder PNP-Sensor - FRABA OSE Signal, optische Sicherheitskontaktleiste
--------------	---

Parameter	aus / 8.2kOhm Kontaktleiste / 1.2kOhm Kontaktleiste / Torstop Öffnerkontakt + PNP-Sensor / FRABA OSE
-----------	--

Werkseinstellung	Torstop Öffnerkontakt + PNP-Sensor
------------------	------------------------------------

6.4 IN2 - Sicherheitseingang / Vorendschalter / Endschalter

Beschreibung	Anschlußmöglichkeiten: - potentialfreier Öffnerkontakt oder PNP-Sensor - Vorendschalter ZU potentialfreier Öffner- / Schließerkontakt - Endschalter ZU potentialfreier Öffner- / Schließerkontakt
--------------	--

Parameter	aus / Torstop Öffnerkontakt + PNP-Sensor / Vorendschalter ZU Öffnerkontakt / Vorendschalter ZU Schließerkontakt / Endschalter ZU Öffnerkontakt / Endschalter ZU Schließerkontakt
-----------	--

Werkseinstellung	aus
------------------	-----

6.5 IN3 - Sicherheitseingang / Fahrzeugdetektion / Vorendschalter / Endschalter

Beschreibung	Anschlußmöglichkeiten: - potentialfreier Öffnerkontakt oder PNP-Sensor - Fahrzeugdetektion potentialfreier Öffner- / Schließerkontakt - Vorendschalter ZU potentialfreier Öffner- / Schließerkontakt - Endschalter AUF potentialfreier Öffner- / Schließerkontakt
--------------	---

Parameter	aus / Torstop Öffnerkontakt + PNP-Sensor / Fahrzeugdetektion Öffnerkontakt / Fahrzeugdetektion Schließerkontakt / Vorendschalter ZU Öffnerkontakt / Vorendschalter ZU Schließerkontakt / Endschalter AUF Öffnerkontakt / Endschalter AUF Schließerkontakt
-----------	---

Werkseinstellung	aus
------------------	-----

6.6 IN4 - Lichttaster / Bedientaster Torstellung

Beschreibung	Anschlußmöglichkeit: Taster potentialfreier Schließerkontakt
--------------	--

Parameter	Lichttaster / Tor auf / Tor stopp / Tor zu
-----------	--

Werkseinstellung	Lichttaster
------------------	-------------

6.7 IN5 - Bedientaster Torstellung

Beschreibung	Anschlußmöglichkeit: Taster potentialfreier Schließerkontakt
Parameter	Tor „auf/stopp/zu“ / Tor auf / Tor stopp / Tor zu
Werkseinstellung	Tor „auf/stopp/zu“

6.8 Sensortest

Beschreibung	Der Sensortest wird vor jeder ZU-Fahrt durchgeführt. Die Messkette wird durch Abschalten der Sensorspannung überprüft. Der Sensortest kann für die Kanäle IN1, IN2, IN3 festgelegt werden.
Parameter	IN1 Sensortest [Ein, Aus], IN2 Sensortest [Ein, Aus], IN3 Sensortest [Ein, Aus]
Werkseinstellung	IN1 Sensortest [Ein], IN2 Sensortest [Aus], IN3 Sensortest [Aus]

6.9 Fehlerbehandlung

Beschreibung	<p>Relais- und Motorüberwachung: Im Falle eines defekten Relais oder Motors kann es dazu führen, dass das Tor nicht wie gewünscht funktioniert. Dies wird detektiert und löst eine Motorabschaltung aus.</p> <p>Reversieren: Reversierung nach Hindernisserkennung. Keine, vollständig, oder 10% reversieren</p> <p>Erlaubte Versuche zu Schließen: Anzahl erneuter Schließen Versuche, nachdem ein Hindernis erkannt wurde</p> <p>Schließintervall nach Fehler: Verzögerungszeit automatisches Schließen nach Hindernisserkennung und ggf. Reversierung</p>
Parameter	<p>Relais-/Motorüberwachung [Ein, Aus]</p> <p>Reversieren [Aus, 100% reversieren, 10% reversieren]</p> <p>Erlaubte Versuche zu Schließen [0-30]</p> <p>Schließintervall nach Fehler [1-30min]</p>
Werkseinstellung	<p>Relais-/Motorüberwachung [Ein]</p> <p>Reversieren [100% reversieren]</p> <p>Erlaubte Versuche zu Schließen [3]</p> <p>Schließintervall nach Fehler [1min]</p>

6.10 Fahrzeugdetektion

Beschreibung	Der Anschluß einer Lichtschranke zur Fahrzeugdetektion optimiert das autonome Öffnen per App / geofencing, unerwünschte Öffnungen werden verhindert, der Akkuverbrauch der App wird verringert und die Lüftungsstellung wird nur eingenommen wenn das Fahrzeug in der Garage steht.
--------------	---

6.11 Torlaufzeit

Beschreibung	Laufzeiteinstellung für Öffnen- und Schließen-Fahrten. Bei der Verwendung von Motoren mit interner Endlagenschalter sind diese so zu justieren, dass der Motor vor Ablauf der Laufzeit, von den internen Endlagenschaltern abgeschaltet wird.
Parameter	Torlaufzeit Öffnen [10 – 300s], Torlaufzeit Schließen [10 – 300s]
Werkseinstellung	Torlaufzeit Öffnen [30s], Torlaufzeit Schließen [30s]

6.12 Automatisches Schließen

Beschreibung	<p>Modus „Aus“: Kein automatisches Schließen</p> <p>Modus „Zeit“: Schließen nach fester Wartezeit</p> <p>Modus „Zeit und Trigger“: Schließen nach Tigger Aktivierungssignal, oder maximaler Wartezeit</p> <p>Trigger-Eingänge IN1, IN2 oder IN3: Triggert „Verzögerungszeit automatisch Schließen,“</p>
Parameter	<p>Modus [Aus, per Zeit, per Zeit und Trigger]</p> <p>Verzögerungszeit nach Aktivierung [1-30min]</p> <p>Maximale Wartezeit [1-30min]</p> <p>Aktivierungssignal Eingang [IN1, IN2, IN3]</p>
Werkseinstellung	<p>Modus [per Zeit und Trigger]</p> <p>Verzögerungszeit nach Aktivierung [2min]</p> <p>Maximale Wartezeit [30min]</p> <p>Aktivierungssignal Eingang [IN1]</p>

6.13 Lüftungssteuerung

Beschreibung	<p>Die Lüftungsstellung wird eingenommen, wenn das Fahrzeug bei Regen abgestellt wird und verhindert dadurch eine zu hohe Luftfeuchtigkeit innerhalb der Garage, was Schimmelbildung oder hohe Luftfeuchtigkeit verhindern kann. Das Tor fährt bei einer hohen Luftfeuchte, Regen oder Schnee in die konfigurierte Lüftungsposition, durch erneuten Befehl wird diese vorzeitig abgebrochen.</p> <p>Die Lüftungsstellung funktioniert ohne zusätzliche Hardware – per Echtzeit-Wetterdienstabfrage. Der Standort muss in der Steuerung hinterlegt, sowie eine aktive Internetverbindung vorhanden sein.</p>
Voraussetzungen	<ul style="list-style-type: none"> - Internetverbindung notwendig - GPS Position im Gerät gespeichert
Parameter	Lüftungssteuerung [Ein, Aus], Lüftungsstellung [0-100%], Lüftungsdauer [1-240min]
Werkseinstellung	Lüftungssteuerung [Aus], Lüftungsstellung [20%], Lüftungsdauer [120min]

6.14 Einbruchalarmierung

Beschreibung	Wird die eingestellte Lichtschranke unterbrochen, wird ein Alarm ausgelöst. -> Benachrichtigung in der App, Beleuchtung / Sirene Einschalten
Parameter	Alarm [Ein, Aus], Alarm Signaleingang [IN1, IN2, IN3] , Licht einschalten [Ein, Aus]
Werkseinstellung	Alarm aktiv [Aus], Alarm Signaleingang [IN1] , Licht einschalten [Ein]

6.15 Automatisches Öffnen und Schließen per App (Geofencing)

Beschreibung	<p>In Verbindung mit der App schließt und öffnet das Tor automatisch, wenn Sie nach Hause kommen oder es verlassen. Mittels Algorithmus wird as GPS möglichst Akkuschonend verwendet.</p> <p>Modus KFZ/Fußgänger - Geofencing wird bei unterschiedlichen Geschwindigkeiten aktiviert.</p> <p>Um die Zuverlässigkeit zu Optimieren kann eine zusätzliche Lichtschranke die belegte Garage detektieren und verhindert dadurch unerwünschte Öffnungen des Tores → Eingang IN3.</p>
Voraussetzungen	<ul style="list-style-type: none"> - Internetverbindung notwendig - GPS Position im Gerät gespeichert
Parameter	Geofencing Modus [KFZ, Fußgänger]

6.16 Beleuchtung

Beschreibung	<p>Funktion extern (Bedientaster / App / Handsender):</p> <ul style="list-style-type: none"> - Toggle = Beleuchtung wechselt Ein/Aus - Zeit-Trigger = Beleuchtung wird eingeschaltet / Nachlaufzeit wird rückgesetzt, nach Ablauf der Nachlaufzeit ausgeschaltet <p>Automatik Modus:</p> <ul style="list-style-type: none"> - Beleuchtung Einschalten bei Torbewegung - Blinken bei Torbewegung - Blinken bei Torbewegung + 3s Blinken vor ZU-Fahrt
Parameter	<p>Automatik Modus [Aus, Trigger bei AUF+ZU, Trigger bei AUF, Trigger bei ZU, Warnlicht blinkend, Verzögerung + Warnlicht blinkend]</p> <p>Nachlaufzeit [1-60min]</p> <p>Funktion extern [Umschalten, Zeit-Trigger]</p>
Werkseinstellung	<p>Automatik Modus [Trigger bei AUF+ZU]</p> <p>Nachlaufzeit [10min]</p> <p>Funktion extern [Umschalten]</p>

6.17 Handsender einlernen

Beschreibung	<p>1. Aktivieren des Einlernmodus per App oder</p> <ul style="list-style-type: none"> - „Lichttaster (IN4)“ zwischen 3s und 10s betätigen => Funktion: Auf - zwischen 10s und 20s betätigen => Funktion: Zu - zwischen 20s und 40s betätigen => Funktion: AUF/STOPP/ZU - länger 40s betätigen => Funktion: Alle Handsender löschen <p>2. Handsender betätigen</p> <p>Der Einlernmodus wird nach dem Erkennen eines Codes oder nach 30s verlassen.</p>
--------------	---

6.18 WLAN Modes

Beschreibung	<p>Wechsel per „Bedientaster Torstellung (IN5)“</p> <ul style="list-style-type: none"> - zwischen 3s und 60s betätigen <p>Die Modes wechseln in folgendem Intervall: AP / WLAN Ein / WLAN Aus.</p> <p>Wurde keine Parametrierung durchgeführt, startet das Gerät im AP-Modus und schaltet diesen nach 30min automatisch aus.</p> <p>WLAN aus – kein WiFi</p> <p>WLAN an – Verbindung mit hinterlegten WLAN - Einstellungen.</p> <p>Die Steuerung kann über das lokale WLAN Netzwerk oder weltweit (Internetverbindung notwendig) erreicht werden</p> <p>AP – Zugriffspunkt (Access Point) -> Verbindung im direkten Umfeld möglich</p>
Parameter	WLAN Modus [AP / WLAN an / WLAN aus]
Werkseinstellung	WLAN Modus [AP]

6.19 Benutzerberechtigungen

Beschreibung	Die Benutzerberechtigungen werden mit einem Passwort unterschieden. Benutzergruppen Monteur: Sicherheitskritische Parameter können nur vom Monteur im WLAN verändert werden Bediener: Steuerung und Parametrierung Gast: Steuerung
Werkseinstellung	Passwort: „0000“

6.20 Zeitplan WLAN Modes

Beschreibung	Wechsel des WLAN Betriebsmodi zu definierten Zeiten
Parameter	6 Parametersätze Tag [So, Mo, Di, Mi, Do, Fr, Sa, Mo-Fr, Mo-So, Sa+So, Aus] Uhrzeit [hh:mm] Position [0-100%] WLAN Modus [AP / WLAN an / WLAN aus]
Voraussetzungen	- Internetverbindung oder App-Verbindung notwendig (Zeitsynchronisierung)
Werkseinstellung	Tag [Aus] Uhrzeit [12:00] Position [0%] WLAN Modus [AP]

6.21 Zeitplan Torstellung

Beschreibung	Torstellung zu definierten Zeiten einnehmen
Parameter	6 Parametersätze Tag [So, Mo, Di, Mi, Do, Fr, Sa, So, Mo-Fr, Mo-So, Sa+So, Aus] Uhrzeit [hh:mm] Position [0-100%]
Voraussetzungen	- Internetverbindung oder App-Verbindung notwendig (Zeitsynchronisierung)
Werkseinstellung	Tag [Aus] Uhrzeit [12:00] Position [0%]

6.22 Sensorspannung Energiesparmodus

Beschreibung	Die Sensorspannung, welche IN1, IN2 und IN3 versorgt wird automatisch abgeschaltet, wenn die Versorgung der Sensoren nicht notwendig ist.
Parameter	Sensorspannung abschalten
Werkseinstellung	Sensorspannung abschalten [Ein]

6.23 Werkseinstellungen

Beschreibung	Die Standard-Konfiguration ist in Auslieferungszustand aktiv, oder nachdem ein Reset auf Werkseinstellungen durchgeführt wurde. Bedientaster Torstellung (IN5) >60s gedrückt halten
--------------	--

7. Technische Daten

Elektrische Werte	
Anschlußspannung	100 - 240V, 50/60 Hz
Standby Leistungsaufnahme	0,6 / 1,3W (WLAN an / WLAN aus)
Steuereingänge- / Sensor Versorgung	12V maximal. 200mA, Überlastungs- / Kurzschlussfest
Gerätesicherung	5 A Träge, 5 x 20 mm

Leistungsdaten	
Max. Antriebsleistungsaufnahme	750 VA
Max. Leuchten Leistungsaufnahme	500 VA
Maximale Gesamtleistungsaufnahme	1000 VA

ElektroAnschluß	
Klemmblock Versorgung und Verbraucher 230V	
eindrätig / feindrätig	0,2 - 1,5mm ²
feindrätig mit Aderendhülse	0,2 - 1,0mm ²
Abisolierlänge	8,5 – 9,5 mm
Klemmblock Sensor- und Steuereingänge 12V	
eindrätig / feindrätig	0,14 - 0,75mm ²
Abisolierlänge	9,0 mm

Sicherheitsmerkmale	
Schutzart	IP67
Schutzklasse	

Anschlußmöglichkeiten	
Anzahl unabhängiger Sicherheitseingänge	3
FRABA OSE opt. Sicherheitskontaktleiste	✓
1,2 / 8,2 kOhm Sicherheitskontaktleiste	✓
PNP Lichtschranke / Sensor	✓
Potentialfreie Kontakte	✓
Vorendschalter	✓
Lichtschranke zur Fahrzeugdetektion	✓
Rohrmotor / 1~Wechselstrommotor	✓
Beleuchtung / Warnlicht / Sirene	✓
Not-Halt	✓
Endschalter	✓
Bedientaster AUF/STOPP/ZU, AUF, ZU	✓
Lichttaster	✓

Funktionen und Ausstattung	
Motorabschaltung per Laufzeit	1 - 300s
Motorabschaltung per Endschalter	✓
Sensortest	✓
Einbruchalarmierung	Beleuchtung an, Benachrichtigung per App
Automatisches Schließen	1 - 30min
Lüftungsstellung	✓
Fahrtenzähler	✓
Updatefähig	✓
Benutzerberechtigungen	Monteur WLAN, Monteur Server, Bediener, Gast
Zeitplan Torposition	✓
Zeitplan WLAN Betriebsmodi	✓
Sensorspannung Energiesparmodus	✓

Handsender	
Anzahl Handsender	<= 50
Funkfrequenz + Empfindlichkeit	433.92Mhz, -107dBm
Codierung	Fix-Code / Rolling-Code

WLAN	
Funkfrequenz	2,4 GHz
Max. Remoteverbindungen über WLAN	10
Max. Remoteverbindungen über WAN	20

Gehäuse	
Gehäusemaße ohne Kabeleinführung (L x B x H)	137 x 154 x 36 mm
Montage	Wandmontage, Kabeleinführung unten, vibrationsfrei
UV- und Witterungsbeständig	✓
Temperaturbereich	-20 - 50°C
Gewicht	ca. 330g

8. Problembehandlung

Steuerung reagiert nicht mehr	<ul style="list-style-type: none"> • Netzanschluß prüfen • Gerätesicherung prüfen • Überlastung der 12V Sensorspannung prüfen und ggf. beseitigen
Instabile oder keine WLAN Verbindung	<ul style="list-style-type: none"> • WLAN-Modus prüfen und ggf. wechseln • Entfernung zwischen Router und Steuerung verringern Tipp: Mittels App die Verbindungsqualität prüfen <-80dB • Ausgehende Ports in Ihrem Router überprüfen / freigeben -> Firewall-Einstellungen • Router WLAN Einstellungen korrigieren: DHCP aktivieren, DNS
Handsender Empfangsleistung zu gering	<ul style="list-style-type: none"> • Schließen Sie eine externe Antenne an

9. Wartung

Sämtliche Wartungs- und Prüfarbeiten sind nur durch autorisierte Elektrofachkräfte durchzuführen. Es ist keine regelmäßige Wartung am Gerät durchzuführen.

Bei Defekten ist immer eine Elektrofachkraft zu kontaktieren.

10. Entsorgung

Die Materialien, aus denen das Gerät besteht, gehören nicht zu den Gefahrenstoffen.

WICHTIG: Nach Gebrauchsende des Gerätes die jeweils gültigen Bestimmungen für die Entsorgung beachten.



Denken Sie an den Umweltschutz. Entsorgen Sie die Verpackung sortenrein. Geben Sie Pappe und Karton zum Altpapier, Folien in die Wertstoff-Sammlung.



Altgeräte dürfen nicht im Hausmüll entsorgt werden!

Sollte das Gerät einmal nicht mehr benutzt werden können, so ist der Verbraucher gesetzlich verpflichtet, Altgeräte getrennt vom Hausmüll, z. B. bei einer Sammelstelle seiner Gemeinde/seines Stadtteils, abzugeben.

Damit wird gewährleistet, dass Altgeräte fachgerecht verwertet und negative Auswirkungen auf die Umwelt vermieden werden.

WEEE Reg-Nr. DE53329548

**Änderungen der Bedienungsanleitung vorbehalten.
v.1.30.4**

© Copyright

Nachdruck oder Vervielfältigung auch (auszugsweise)
nur mit ausdrücklicher Genehmigung von:

Node Devices GmbH
Neuhauserstr.36c
70599 Stuttgart
Germany
kontakt@nodedevices.de
www.nodedevices.de